

Manual de instrucciones

Manual original

 **¡Atención!** Antes de poner en marcha este aparato lea atentamente el manual de uso y el manual de uso separado del motor y respete siempre las normas de seguridad.

Los modelos de esta serie son desbrozadoras de alta calidad con un diseño de última generación, accionadas por motores modernos de fabricantes de motores de primera categoría.

El modelo 130H está equipado con un motor **Honda** de cuatro tiempos..

Los modelos 128L, 128B, 135L, 135B, 145L y 145B son accionados en cada caso por un motor **Kawasaki** de dos tiempos.

Para mantener el rendimiento de la desbrozadora, es necesario seguir las instrucciones de mantenimiento.

Su distribuidor estará encantado de atender cualquier consulta que tenga.

CE declaración de conformidad → La declaración de conformidad CE en una **hoja adjunta separada** forma parte integrante del presente manual de instrucciones.

Embalaje y eliminación de residuos

Guarde el embalaje original como protección contra daños de transporte o para el caso que deba ser enviado o transportado. Si no se necesita el material de embalaje, este debe ser desechado según las correspondientes regulaciones locales. Los materiales de embalaje de cartón son materias primas y por lo tanto reutilizables o reciclables.

Una vez transcurrido el estado de funcionamiento, el aparato debe ser desechado según las correspondientes regulaciones locales.

Con el fin de seguir mejorando el aparato, el fabricante se reserva el derecho a introducir modificaciones en los artículos incluidos en la entrega en cuanto a la forma, la técnica y la presentación.

De las instrucciones y las imágenes incluidas en este manual no se deriva ningún derecho a reclamación.

Símbolos

Los símbolos siguientes se utilizan en el manual de instrucciones y en el aparato:



Lea con atención las instrucciones de uso antes de empezar a utilizar la máquina y antes de realizar cualquier tarea de mantenimiento, montaje o limpieza de la misma.



Antes de arrancar el motor, protéjase los ojos y los oídos.



Utilice guantes para cualquier trabajo con esta máquina.



Utilice calzado resistente con suela antideslizante. O, mejor aún, calzado de seguridad.



Sea especialmente cuidadoso en el manejo de la máquina.

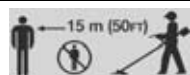

La distancia mínima de otras personas ha de ser de 15 metros.



Atención: la máquina podría lanzar objetos hacia arriba.



Atención: en caso de contacto con objetos duros y firmes, la máquina puede repercutirle el impacto.



No sobrepase el nº máximo de revoluciones que aparece.



No fume en las cercanías de la máquina ni en el lugar de repostaje.



Mantenga la máquina y su depósito de combustible alejado de cualquier llama o del fuego.



El motor emite gases tóxicos. No lo encienda ni reposte en espacios cerrados.

Placa de especificaciones técnicas:



a: Modelo

b: Número de serie

c: Año de fabricación (08 → 2008)

	Página
1. Instrucciones de seguridad	3
1.1 <i>Utilización para los fines previstos / Indicaciones generales de seguridad</i>	3
1.2 <i>Ropa de trabajo</i>	4
1.3 <i>Repostar combustible</i>	4
1.4 <i>Al transportar el aparato</i>	4
1.5 <i>Antes de empezar</i>	5
1.6 <i>Al arrancar</i>	5
1.7 <i>Mantenimiento y reparación</i>	5
1.8 <i>Al estar trabajando</i>	6
2. Artículos incluidos en la entrega.....	7
3. Componentes de uso y funcionamiento.....	7
4. Accesorios	8
5. Preparación para el trabajo.....	9
5.1 <i>Montaje de la empuñadura</i>	9
5.2 <i>Instalación del protector contra escombros</i>	10
5.3 <i>Instalar y cambiar el cabezal de corte</i>	11
5.4 <i>Ajuste de la correa de transporte</i>	13
6. Repostar combustible	13
6.1 <i>A) Modelos con motores Kawasaki</i>	13
6.2 <i>B) Modelo 130H con motor Honda de cuatro tiempos</i>	13
6.3 <i>Llenar el depósito de combustible</i>	13
7. Arrancar el motor / Apagar el motor	14
7.1 <i>A) Modelos con motores Kawasaki: Ajustes de arranque en el motor</i>	14
7.2 <i>B) Modelo 130H: Ajustes de arranque</i>	14
7.3 <i>Arranque</i>	15
7.4 <i>Apagar el motor:</i>	15
8. Uso de la motosegadora	16
8.1 <i>Ámbitos de aplicación</i>	16
8.2 <i>Primera puesta en marcha/arranque</i>	16
8.3 <i>Funcionamiento correcto de la motosierra</i>	16
8.4 <i>Instrucciones de uso del cabezal de hilo de nailon (dependiendo del modelo)</i>	16
9. Indicaciones para el servicio y mantenimiento	17
9.1 <i>Indicaciones generales para el servicio</i>	17
9.2 <i>Componentes de montaje y de funcionamiento del motor</i>	17
9.3 <i>Instrucciones de afilado de cuchillas metálicas (dependiendo del modelo)</i>	18
9.4 <i>Lubricación del engranaje</i>	18
9.5 <i>Poner fuera de servicio y guardar</i>	18
9.6 <i>Plan de mantenimiento</i>	19
10. Datos técnicos.....	20
11. Garantía.....	21
12. Piezas de desgaste	21

1. Instrucciones de seguridad

1.1 Utilización para los fines previstos / Indicaciones generales de seguridad

La desbrozadora sólo debe utilizarse para segar hierba, caña, malas hierbas y plantas de crecimiento incontrolado **en la superficie del terreno**. La desbrozadora no deberá utilizarse con otros fines (véase cap. 8.1 "Ámbitos de aplicación").



Lea atentamente este manual de instrucciones y el manual de instrucciones del motor antes de poner en funcionamiento el aparato por primera vez y archívelo en un lugar seguro. Utilice este aparato a motor prestando especial precaución.

La no observancia de las normas de seguridad puede conllevar peligro de muerte. Respete, asimismo, las normativas de las asociaciones profesionales para la prevención de accidentes. Las instrucciones de uso han de estar siempre disponibles para el usuario de la máquina. Han de ser leídas por toda aquella persona que trabaje con ella (también para su mantenimiento o reparación).

- Si usted va a trabajar por primera vez con un equipo motorizado como éste, pídale al distribuidor que le indique y explique cómo manejarlo de forma segura.
- No está permitido que los niños ni los jóvenes menores de 18 años trabajen con este equipo motorizado; excepto cuando se trate de jóvenes con 16 años cumplidos y que fueron instruidos y con bajo la supervisión idónea.
- Mantenga alejadas del área de trabajo a personas y animales. La distancia mínima de seguridad es de 15 metros. Preste especial atención a los niños, así como a los animales que pudieran encontrarse en el interior de las malas hierbas. Detenga inmediatamente la máquina y la herramienta de corte si se acerca una persona o un animal. El usuario será responsable de los peligros y accidentes que puedan acaecer y que puedan afectar a otras personas o su bienes.
- Ese equipo motorizado se podrá prestar o entregar únicamente a personas que estén familiarizadas con este tipo y su manejo. Entrégueles también el presente manual.
- Cuando se disponga a trabajar con este equipo motorizado, deberá encontrarse en un buen estado físico, descansado y sano.
- Este equipo motorizado no deberá ser utilizado bajo la influencia de alcohol, drogas ni medicamentos que puedan influir en la capacidad de reacción.
- No efectúe modificaciones en los dispositivos de seguridad y de mando existentes.
- El equipo motorizado se utilizará únicamente si su estado, en el que se encuentra, es seguro para el funcionamiento - **¡Peligro de accidente!**
- Se deberán utilizar únicamente accesorios y piezas adosadas suministrados por el fabricante y que se autorizaron expresamente para ser adosados. No sustituya jamás el hilo plástico del cabezal de corte por un alambre de acero. Utilice siempre el protector adecuado para cada herramienta de corte.
- A la hora de sustituir las herramientas de corte, pare siempre el motor y desconecte el enchufe de bujía para evitar que se produzca un arranque repentino del motor.
- El funcionamiento seguro y la seguridad de su aparato dependen también de la calidad de las piezas de repuesto utilizadas. Empléense únicamente piezas de repuesto originales. Las piezas originales son las únicas que tienen la misma procedencia que el equipo, por lo que garantizan una calidad máxima en lo que al material, dimensiones, funcionalidad y seguridad se refiere. Las piezas de repuesto y los accesorios originales se encuentran disponibles de mano de su distribuidor autorizado. Éste cuenta también con las listas de piezas que se necesitan para averiguar los números de referencia, y está permanentemente informado sobre cualquier mejora y otras novedades relacionadas con las piezas de repuesto. Téngase también en cuenta que si se han utilizado piezas que no son las originales, no se podrá reclamar en concepto de garantía.
- Si no se va a utilizar el aparato, guardarlo de una manera tan segura que nadie quede expuesto a ningún tipo de peligro. El motor hay que apagarlo.

Si alguien no respeta las indicaciones para la seguridad, el manejo o el mantenimiento, tendrá que responder de los daños y perjuicios, incluso los secuenciales, que de ello resulten.

1.2 Ropa de trabajo

Utilice ropa y equipos de protección apropiados para evitar sufrir lesiones durante la utilización de esta máquina. La vestimenta tendrá que ser práctica, o sea ceñida (p.ej. mono de trabajo), a la vez que cómoda.

Nuestra recomendación:

Chaqueta de trabajo forestal y agrícola EN 340 número: 99303000 + Talla (2[S] - 6[XXL])

Pantalones para exteriores SOLO número: 9902095 + índice de talla

o bien **Pantalones con peto para exteriores SOLO** número: 9902094 + índice de talla

No lleve puestos ornamentos, bufandas, corbatas u otras prendas que puedan engancharse en la máquina, en los matorrales o en las ramas. Si tiene el cabello largo, recójase y asegúrelo con un pañuelo de cabeza, gorra, casco, etc..



Lleve zapatos resistentes con suelas de buena adherencia al suelo - preferentemente zapatos de seguridad.

Nuestra recomendación: **Botas forestales de cuero SOLO** número: 9930510 + Talla (36 - 48)



Utilice guantes de protección con superficie antideslizante de agarre.

Nuestra recomendación: **SOLO Fit** número: 9939012 + índice de talla



Sírvase de unas orejeras personales y póngase una careta (o gafas de protección) para protegerse contra objetos lanzados, despedidos, etc..

Nuestra recomendación: **Mascarilla protectora de cara y orejas SOLO** número: 993901002 (Talla única)

1.3 Repostar combustible



La gasolina es extremadamente inflamable. Manténgase a distancia del fuego directo y no derrame gasolina. No fume en el lugar donde vaya a trabajar con el aparato ni donde vaya a repostar combustible.

- Antes de repostar siempre se debe apagar el motor.
- Si el motor aún está caliente no se debe llenar el depósito, ya que existe peligro de incendio.
- Abra siempre el tapón del depósito con precaución para reducir lentamente el exceso de presión existente y evitar que se salga el producto fitosanitario.
- Los combustibles pueden contener sustancias similares a los disolventes. Evite el contacto de productos derivados de aceites minerales con los ojos o la piel. Utilice guantes durante el repostaje. Cambie con frecuencia la ropa de protección y lávela.
- No inhale vapores procedentes del combustible.
- Reposte siempre en lugares bien ventilados.
- Tenga cuidado de que no caiga al suelo combustible o aceite (para proteger el medioambiente). Utilice una base protectora impermeable adecuada cuando reposte.
- Si se ha derramado combustible hay que limpiar inmediatamente el aparato. Si se ha manchado la ropa, cámbiese inmediatamente.
- Apriete siempre el tapón del depósito. De este modo, evita el riesgo de que el tapón del depósito se suelte debido a la vibración del motor y se salga el combustible.
- Preste atención a problemas de estanqueidad. No empiece a trabajar si percibe que se sale el combustible. Esto supondría un peligro para su vida porque podría causarle quemaduras.
- Almacene el combustible y el aceite sólo en depósitos reglamentarios y correctamente marcados.

1.4 Al transportar el aparato

- ¡Apague siempre el motor durante el transporte!
- No acarree ni transporte jamás la desbrozadora con la herramienta de trabajo en marcha.
- Para el transporte en largas distancias, coloque siempre el protector de cuchillas en las herramientas de corte metálicas.
- Para evitar que se pueda derramar el combustible y para que no se produzcan deterioros, asegure el aparato contra vuelcos cuando se transporte sobre un vehículo. Verifique la estanqueidad del depósito de combustible. Lo mejor es vaciar el depósito antes de su transporte.
- En caso de envío, vacíe siempre el depósito de combustible.

1.5 Antes de empezar

Antes de empezar, compruebe siempre que todo el aparato a motor se encuentra en condiciones adecuadas para su funcionamiento.

- El botón de stop debe funcionar correctamente.
- El acelerador se debe mover con facilidad y regresar por su propia cuenta a la posición de marcha en vacío.
- Hay que comprobar la estanqueidad del depósito de caldo, la bomba, el depósito de combustible y todos los conductos y tubos por los que circule el producto fitosanitario o el combustible.
- Compruebe también que el cable de encendido y el conector de la bujía están bien sujetos. Si hay alguna conexión suelta pueden saltar chispas que pueden encender la mezcla de aire y combustible que se haya salido del aparato. Existe peligro de incendio.

No empiece a trabajar si nota alguna irregularidad, hay un deterioro perceptible (incluso en el bastidor), ve ajustes no debidos o la capacidad de funcionamiento del aparato está limitada; en estos casos, lleve el pulverizador a motor de mochila a un taller especializado para que lo comprueben.

1.6 Al arrancar



- Mantenga, al arrancar, una distancia mínima de 3 metros con respecto al lugar donde se carga el combustible y no arranque nunca dentro de recintos cerrados.
- Cuide de que se tenga una posición estable durante el arranque. Arranque siempre sobre un fondo plano y mantenga sujeto en forma segura el equipo motorizado.
- El equipo motorizado debe ser operado por una sola persona y en el entorno de 15 metros a la redonda no deberá haber nadie más, tampoco durante el arranque.
- Lleve a cabo el proceso de arranque de la manera descrita en el cap. "7. Arrancar el motor / Apagar el motor".

1.7 Mantenimiento y reparación

Debe llevar a cabo periódicamente las tareas de mantenimiento del aparato a motor. Realice sólo aquellos trabajos de mantenimiento y reparación que aparecen descritos en el manual del usuario o en el manual separado del motor. El resto de los trabajos deberán ser realizados por un taller de servicio técnico especializado.

- No se debe realizar el mantenimiento del aparato a motor, repararlo ni guardarlo cerca de fuego directo.
- Apague el motor y desenchufe la bujía para su limpieza, mantenimiento o reparación. Excepto para colocar el carburador o el punto muerto.
- En cualquier reparación, sólo se deben utilizar piezas de recambio originales del fabricante.
- No se debe realizar ninguna modificación en el aparato a motor ya que, de este modo, se podría ver mermada la seguridad y existe peligro de accidente o de lesión.

1.8 Al estar trabajando

- La máquina sólo debe hacerse funcionar cuando está totalmente montada.
-  Tan pronto como el motor se encuentre en marcha, éste originará gases tóxicos de escape, que pueden ser invisibles y no tener olor alguno. No trabaje jamás con el equipo motorizado dentro de recintos cerrados. Si el espacio libre es pequeño, o si se está en depresiones o canaletas, asegúrese de que haya siempre una renovación suficiente del aire durante el trabajo.
-  No fume en el lugar de trabajo, ni en las cercanías del equipo motorizado. ¡Habrà mayor peligro de incendio!
- Trabaje con precaución, reflexionando bien y con toda tranquilidad. No ponga en peligro a otras personas.
 - Cuide de que haya una buena luz y visibilidad.
 - Quede siempre al alcance de llamadas de socorro a viva voz, para que las personas que le escuchen le puedan prestar auxilio.
 - Haga pausas cada cierto tiempo.
 - Preste atención en cuanto a posibles fuentes de peligro y adopte las precauciones correspondientes. Tenga en cuenta que al utilizarse orejeras estará restringida la percepción de los ruidos. También podrían quedar desapercibidas las señales de alarma, llamadas, etc..
 - Cuidado con la humedad, heladas, nieve, pendientes y terreno escabroso. ¡Habrà mayor peligro de resbalar!
 - Prevenga posibles tropiezos y tenga cuidado con obstáculos como raíces de árboles, tocones o esquinas. Sea especialmente cuidadoso al trabajar en pendiente.
 - Antes de encender la máquina, busque y retire de la zona de trabajo piedras, cristales rotos, clavos, alambres o cualquier otro objeto peligroso, para evitar que la herramienta de corte se bloquee o salga disparada.
 - Agarre firmemente la máquina con ambas manos y mantenga una posición segura y estable.
 - Mantenga siempre la herramienta de corte por debajo del nivel de la cadera. No alce nunca una herramienta de corte giratoria por encima del suelo.
 - Mantenga cualquier parte de su cuerpo alejada de la herramienta de corte.
 - Emplee una correcta técnica de corte (ver Cap. "8.3 Funcionamiento correcto de la motosierra").
 - Mantenga el motor en los niveles de ruido y gases más bajos posible. No deje el motor encendido innecesariamente. Piense que el ruido es también un agente contaminante. Trabaje, a ser posible, a las horas en las menos moleste a los demás, según donde se encuentre.
 - No utilice herramientas de corte desgastadas y evite la entrada en contacto de las mismas con cuerpos extraños. Existe el peligro cierto de caída de espaldas, lo que podría provocar una violenta sacudida por parte de la máquina. Como consecuencia, podrían provocar movimientos descontrolados en el usuario, que podrían derivar en heridas graves o incluso mortales.
- Apague el motor en cuanto perciba un cambio en el comportamiento de la máquina.
- A causa de la fuerza centrífuga, la herramienta de corte sigue rotando un breve tiempo a pesar de haber soltado la palanca o de haber apagado el motor. Asegúrese de que la herramienta de corte se ha parado completamente antes de soltar la máquina.
- Antes de tocar la herramienta de corte (también cuando haya que retirar elementos que la bloqueen o paralicen), apague el motor, espere a que la herramienta de corte se pare y desenchufe la bujía.
- No toque el escape ni el silenciador mientras que estén calientes; ¡habrà peligro de quemarse!
- No trabaje jamás con el silenciador defectuoso ni sin silenciador. ¡Habrà peligro de perjudicar sus oídos y de quemarse!

Primeros auxilios

Lleve siempre un botiquín al lugar de trabajo por si se produce algún accidente. Reponga inmediatamente el material empleado.

Nota: En caso de que personas con problemas cardiovasculares noten vibraciones demasiado a menudo, puede dar lugar a lesiones en los vasos sanguíneos o el sistema nervioso. Los siguientes síntomas se pueden producir por vibraciones en los dedos, manos o muñecas: Adormecimiento de partes del cuerpo, cosquilleos, dolor, pinchazos, cambios en el color de la piel o en la misma piel. En caso de que se manifieste alguno de estos síntomas, visite a su médico.

2. Artículos incluidos en la entrega

- **Motosegadora** montada en parte; las siguientes piezas han de acoplarse aún
- **Manillar** según el modelo y todas las piezas necesarias para su completo montaje
- **Cinturón**
- **Protección**, moldura de protección, (cuchilla de corte de hilo premontada) y todas las piezas necesarias para montar la protección
- **Herramienta de corte:** (depende del modelo, en el caso de las hojas de corte de metal incluye la protección de transporte correspondiente)
- Todas las **piezas para montaje** de la cuchilla para hierba y para el cabezal de hilo (todos los modelos)
- **Herramientas:** llave combi, espiga y destornillador
- Este **manual de instrucciones** y un **manual de instrucciones separado del motor**
- La **declaración de conformidad CE** en una **hoja adjunta separada** forma parte integrante del presente manual de instrucciones.

3. Componentes de uso y funcionamiento

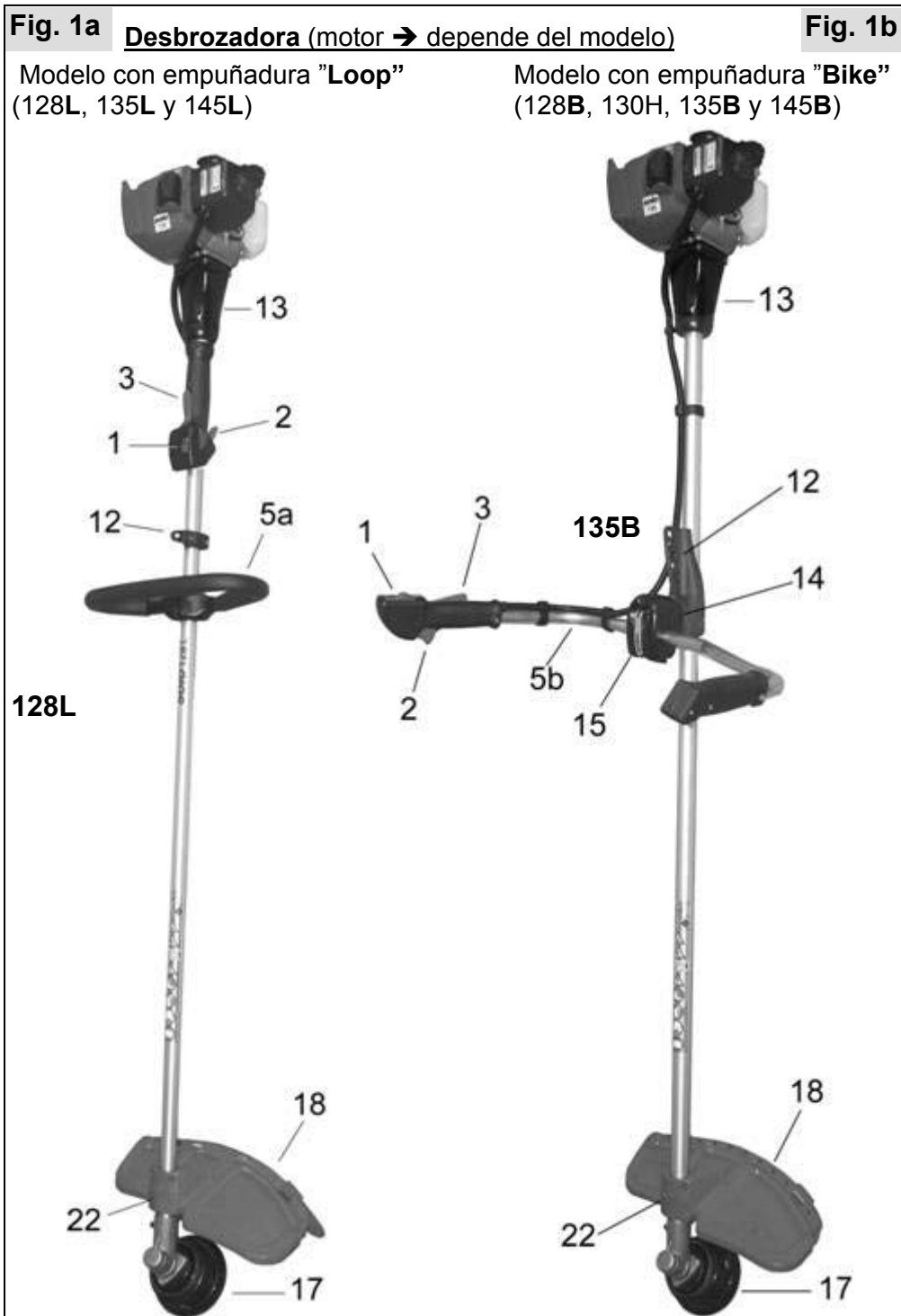

- 1 Encendido / Apagado / Interruptor de apagado
- 2 Acelerador
- 3 Bloqueo del acelerador
- 5a Empuñadura "Loop"
- 5b Empuñadura "Bike"
- 12 Soporte de la correa de transporte
- 13 Sistema antivibración
- 14 Mango de apoyo
- 15 Tornillo de acoplamiento rápido
- 17 Herramienta de corte
- 18 Protección
- 22 Pieza de fijación

4. Accesorios

SOLO le ofrece a través de los establecimientos especializados un amplio programa de accesorios para motosegadoras. Se autoriza su uso exclusivamente para los modelos correspondientes según cada accesorio y utilizando siempre la debida protección. Consulte el siguiente cuadro sinóptico y consulte a su distribuidor especializado.

Accesorios	Protección	Nº de pedido	Modelo			
			128L/B	130H	135L/B	145L/B
2 cabezales de hilo semiautomático M10x 1,25 LI (hierba, también con obstáculos, malas hierbas poco duras)	Protección estándar + Moldura de protección, cuchilla para hilo	69006556	X	X	X	X
Hilo de repuesto para el cabezal 15m, Ø2,4 mm		6900942	X	X	X	X
Hilo de repuesto para el cabezal 90m, Ø2,4 mm		0063201	X	X	X	X
Hilo de repuesto para el cabezal 15m, Ø3,0 mm		6900974			X	X
Cuchilla para hierba 4 dientes, Ø230 mm (Hierba, malas hierbas poco duras)	Protección estándar	6900948	X	X	X	X
Cuchilla para matorral 3 dientes, Ø250 mm (matorral, cañizo, hierba dura y correosa)	Protección estándar	6900947	X	X	X	X
Protección de transporte para hojas de corte de metalde hasta Ø250 mm		6073534	X	X	X	X
Cuchilla para matorral 3 dientes, Ø300 mm (matorral, cañizo, hierba dura y correosa)	Protección estándar	6900943			X	X
Protección de transporte para hojas de corte de metalde hasta Ø300 mm		6073549			X	X
Cabezal de 2 hilos "Jet-Fit" (matorrales, cañizo, hierba correosa, ramas de hasta 20 mm)	Protección estándar + Moldura de protección, cuchilla para hilo	6900160	X	X	X	X
Cabezal de 4 hilos "Jet-Fit" (matorrales, cañizo, hierba correosa, ramas de hasta 20 mm)	Protección estándar + Moldura de protección, cuchilla para hilo	6900162				X
Hilos de recambio para cabezal "Jet-Fit" 2,5 mm. x 260 mm. 50 unidades		6900166	X	X	X	X
Hilos de recambio para cabezal "Jet-Fit" 3,5 mm x 260 mm 25 unidades		6900168				X
Hilos de recambio para cabezal "Jet-Fit" 2,5 mm x 53 m		6900175	X	X	X	X
Hilos de recambio para cabezal "Jet-Fit" 3,5 mm x 27 m		6900176				X
Aceite lubricante de gran calidad		008318025	X	X	X	X
SOLO 2T aceite para motores 100 ml		0083103	X		X	X
SOLO 2T aceite para motores 1 l		0083104	X		X	X
SOLO 2T aceite para motores, botella dosificadora 1 l		0083105	X		X	X
Aceite de motor 4T SOLO para su uso todo el año 600 ml		0083115		X		
Mascarilla protectora de cara y orejas SOLO		993901002	X	X	X	X
Chaqueta de trabajo forestal y agrícola SOLO EN 340	99303000 + Talla (2[s] - 6[xxl])		X	X	X	X
Pantalones para exteriores SOLO	9902095 + índice de talla		X	X	X	X
Pantalones con peto para exteriores SOLO	9902094 + índice de talla		X	X	X	X
Botas forestales de cuero SOLO	9930510 + Talla (36 - 48)		X	X	X	X
Guantes SOLO Fit	9939012 + índice de talla		X	X	X	X

5. Preparación para el trabajo



Por motivos de seguridad en el transporte, la máquina se envía parcialmente desarmada, siendo necesario ensamblarla antes de su puesta en funcionamiento.

La máquina sólo debe hacerse funcionar cuando esté montada por completo.

Tenga en cuenta que el depósito de combustible debe estar vacío antes del montaje completo de la máquina y también antes de su desmontaje o reequipamiento.

5.1 Montaje de la empuñadura

A) Empuñadura "Loop" en los modelos 128L, 135L y 145L (L en la placa de especificaciones)

La empuñadura "LOOP" debe montarse a una distancia de 5 a 30 cm con respecto a la posición de trabajo deseada delante del soporte de la correa de transporte. Coloque la desbrozadora de forma que el eje de trabajo mire hacia arriba. La parte alargada de la empuñadura sirve como barrera de seguridad y por este motivo debe apuntar al lado del usuario:

- Durante el trabajo lleve esta desbrozadora a la derecha junto al cuerpo con la parte alargada de la empuñadura mirando a la izquierda.
- Si usted es zurdo/a, durante el trabajo lleve esta desbrozadora a la izquierda junto al cuerpo con la parte alargada de la empuñadura mirando a la derecha.

Fig. 2a

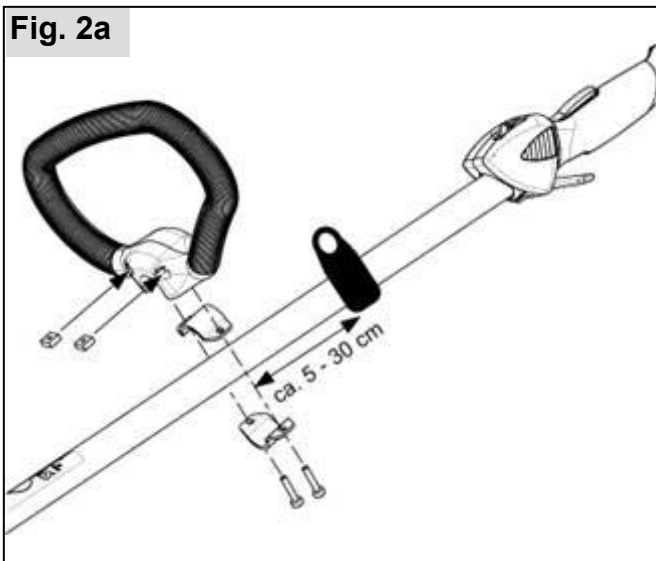

- Al principio no apriete apenas los tornillos.
- Deslice el manillar, según su conveniencia, hasta la posición más cómoda.
- Apriete entonces los tornillos.

B) "Empuñadura Bike" en los modelos 128B, 130H, 135B y 145B

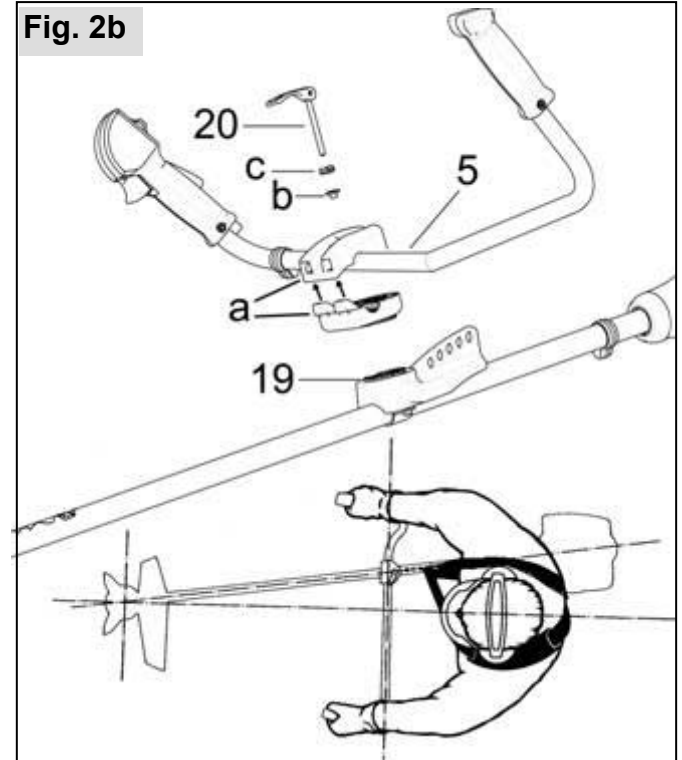

- Inserte el tornillo de acople rápido (20) con la vaina (b) y la arandela (c) al soporte del manillar (19).
- Extraiga las dos semiconchas (a) del soporte de la empuñadura.
- Coloque la empuñadura doble "Bike" (5) con las dos semiconchas (a) situadas sobre el soporte de la empuñadura (19).
- Apriete en el soporte del manillar el tornillo de acople rápido (20) con la vaina (b) y la arandela (c), pero sólo en la medida en que el cierre rápido pueda seguir plegándose totalmente y el manillar esté firmemente sujeto. El tornillo de ajuste rápido puede plegarse hacia delante y hacia atrás. Si la empuñadura no está bien acoplada, gire el tornillo de ajuste rápido media vuelta más allá y pliéguelo hacia el lado contrario.
- Lleve la parte derecha del manillar lo más cerca posible del soporte.
- Para el ajuste óptimo de la empuñadura pliegue el cierre rápido hacia arriba y, si fuera necesario, bloquéelo mediante una vuelta de giro.
- Vuelva a ajustar la empuñadura y a plegar el cierre rápido (20) en la posición inicial.

Sugerencia: se habrá conseguido la perfecta colocación cuando el punto central de la máquina coincida con el del cuerpo del usuario. Los codos se deberían flexionar con facilidad en la posición de trabajo.

¡Con el manillar de dos manos, la desbrozadora debe conducirse siempre a la derecha del cuerpo!

5.2 Instalación del protector contra escombros

Cuando vaya a montar el dispositivo de protección deberá mantener los accesorios de amortiguación aún en su embalaje e instalar la pieza de fijación como se indica en las siguientes ilustraciones 3a - 3e.

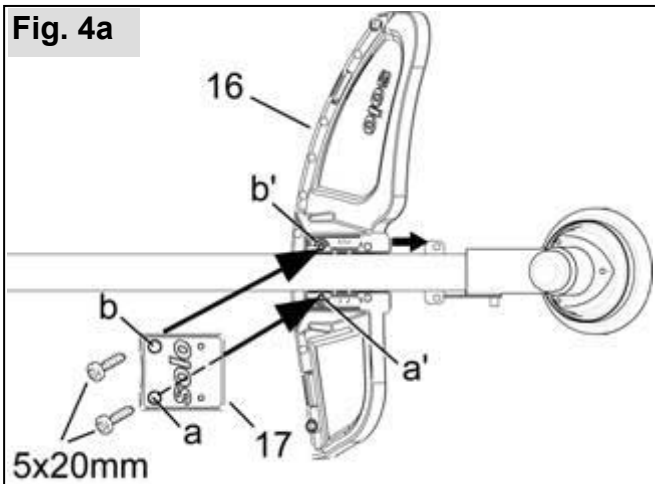
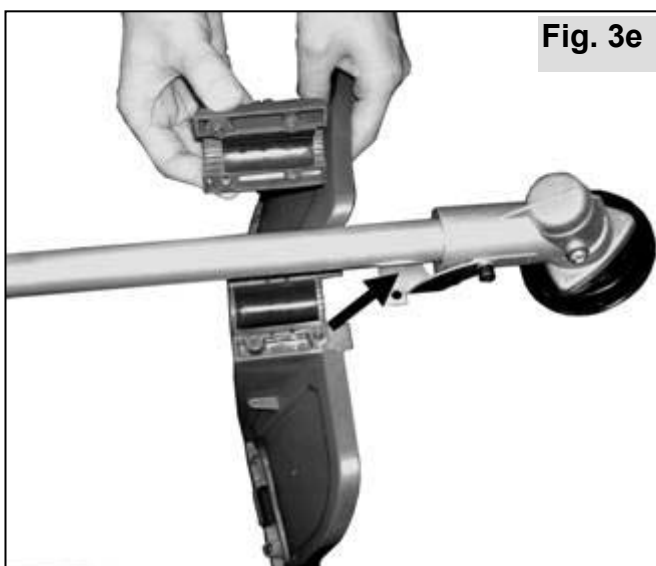
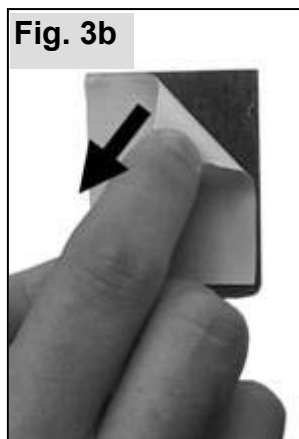
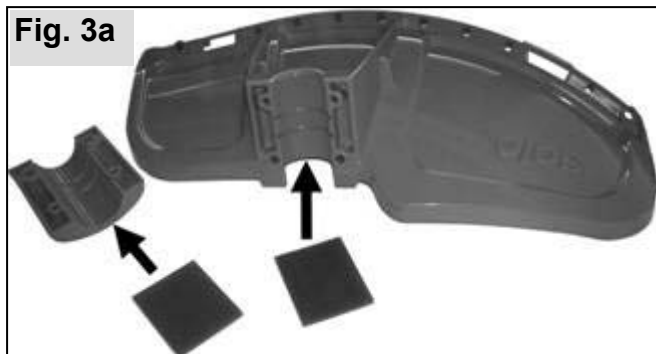

- Colocar la desbrozadora de forma que el árbol de trabajo quede hacia abajo.
- Levantar el tubo vástago y desplazar la protección (16) a la posición correcta a lo largo de la parte inferior del tubo vástago (tope con engranaje angular).
- Depositar el tubo vástago junto con la protección.
- Primero apretar la pieza de fijación (17) a la protección con un tornillo 5 x 20 mm a través de la abertura **a**. Sólo a continuación enroscar ligeramente el segundo tornillo 5 x 20 mm a través de la abertura **b**.

(Nota: La pieza de fijación está en el interior elevada en torno a la abertura **a**, y por ello puede ser apretado el primer tornillo a través de la abertura **a** sin que se tuerza la unión.)

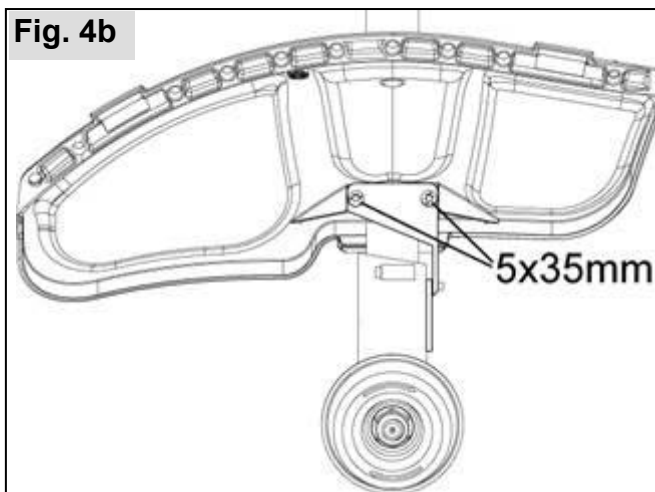

- Colocar a continuación la desbrozadora de forma que el árbol de trabajo quede hacia arriba.
- Apretar la protección y la pieza de fijación a través de las aberturas en la chapa de fijación del engranaje angular con los dos tornillos largos 5 x 35 mm. Si fuera necesario, corregir antes la posición de la protección, las aberturas tienen que estar exactamente una encima de la otra.
- Al final, apretar definitivamente el tornillo de la abertura **b**.

5.3 Instalar y cambiar el cabezal de corte

Antes de montar o cambiar la herramienta de corte, apague el motor y desenchufe la bujía. Utilice guantes.

Dependiendo de los elementos incluidos en el suministro, deberá incluirse una herramienta de corte de las descritas a continuación ya en el equipamiento de serie de su desbrozadora. De acuerdo con la vista general del accesorio autorizado en el capítulo 4 es posible adquirir las siguientes herramientas de corte como accesorios originales en cualquier punto de venta especializado y montarlos del modo que se describe a continuación.

A) Montaje de una cuchilla podadora de matorral de 3 dientes y de una cuchilla podadora de hierba de 4 dientes

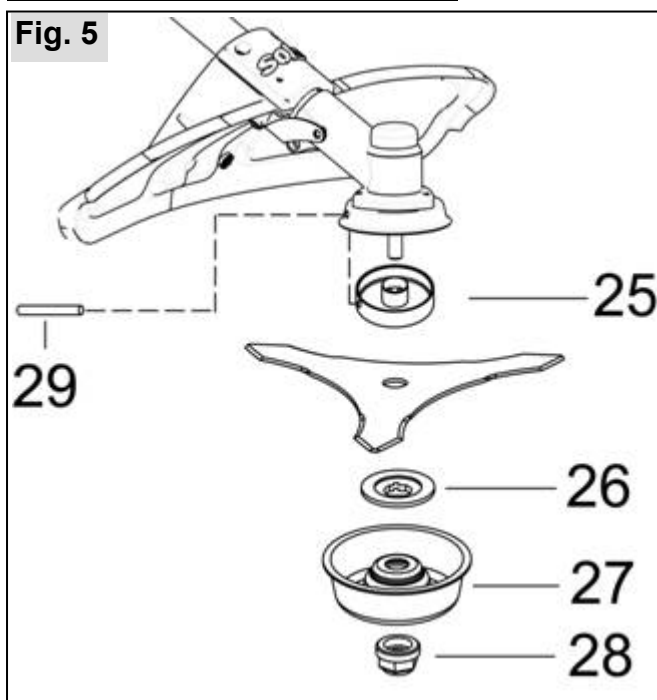

- Coloque la desbrozadora de forma que el eje de trabajo mire hacia arriba.
- Coloque la herramienta de corte sobre la pieza de presión (25). Para centrar la hoja de corte, el segmento de la pieza de presión deberá encontrarse exactamente en el horificio de la hoja de corte.
- Coloque la arandela de presión (26).
- Coloque el plato deslizante (27) y gire la tuerca de seguridad (28) sobre el eje.

¡Precaución! Enrosca hacia la izquierda, en sentido contrario de las agujas del reloj. Tenga cuidado de que todas las partes estén centradas.

- Bloquee el eje con el perno de freno (29) y apriete la tuerca.



Es imprescindible cambiar la tuerca de seguridad (28), si tiene holgura debido a su uso frecuente.

Finalmente asegúrese de que la hoja de corte está bien acoplada y centrada.

Protección de transporte de las hojas de corte metálicas

Al adquirir una hoja de corte de metal autorizada (véase cap. 4 "Accesorios") no incluida en el suministro de la desbrozadora deberá adquirir también un protector para el transporte.

Con las hojas de corte de metal (cuchilla podadora de hierba de 4 dientes y cuchilla podadora de matorrales de 3 dientes dependiendo del modelo o disponible como accesorio) montadas, la protección para el transporte deberá colocarse siempre sobre la herramienta de corte durante el almacenaje, transporte o las pausas durante el trabajo con el motor apagado.

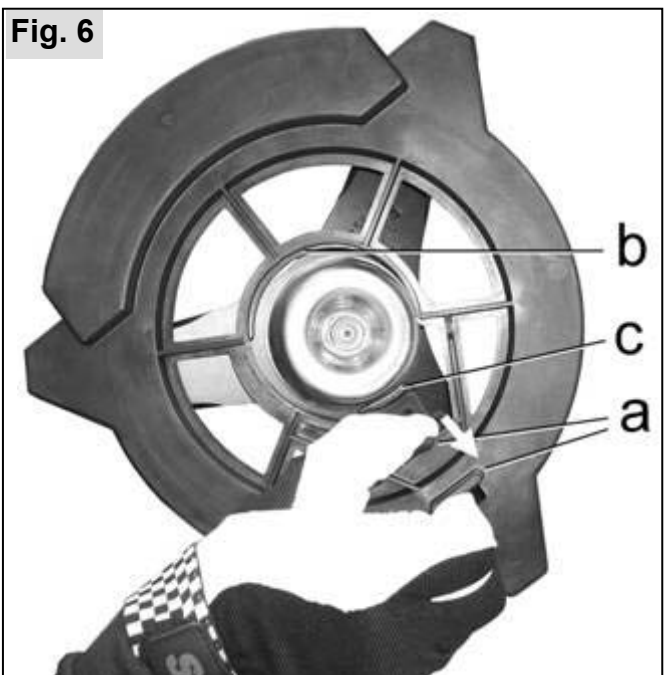

- Coloque la protección para el transporte con la parte curva correspondiente en una punta de la hoja de corte de metal.
- Presionando las dos lengüetas de retención (a) en la protección de transporte, aumente el diámetro interior de dicha protección de transporte.
- Coloque la protección de transporte completamente en la herramienta de corte. Insertar el segmento interior (b) entre la hoja de corte de metal y el plato motriz.
- Vuelva a abrir las dos lengüetas de retención y desplace el segmento interior junto a la lengüeta de retención (c) entre la herramienta de corte de metal y el plato motriz.

Para volver a poner en marcha el aparato, retire la protección de transporte antes de arrancar el aparato presionando las dos lengüetas de retención (a).

B) Instalación del cabezal de hilo de nailon

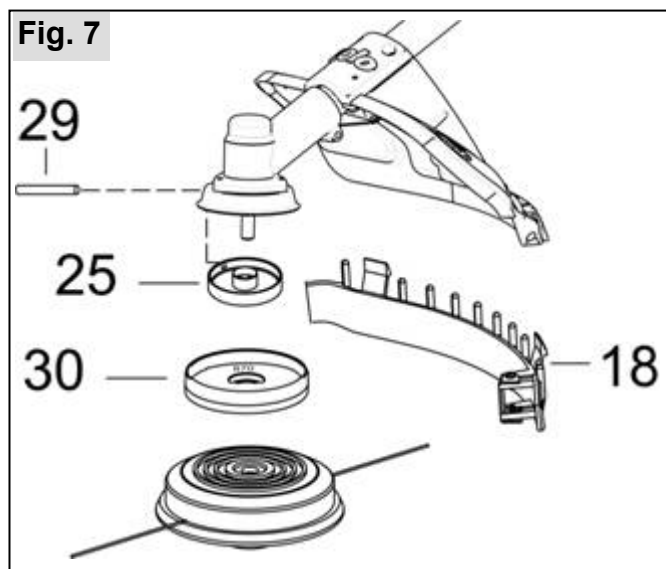

Para instalar el cabezal de hilo de nailon no se requieren los componentes que se muestran en la fig. 5:

Tuerca de seguridad (28) (¡rosca a la izquierda!), rueda de traslación (27), disco presor (26) y la herramienta de corte de metal.

- Colocar el protector anti-rollo (30) (forma parte del volumen de suministro del cabezal de hilo) después del útil de presión (25). El lado marcado con el número "870" de la cubierta de protección mira hacia el engranaje, de forma que su borde solapa el borde del engranaje angular.
- Bloquear el árbol con el pasador auxiliar (29).
- Abrir a mano el cabezal de hilo - ¡Rosca a la izquierda!
- Acoplar por la parte inferior la moldura de protección (18) con cuchilla de corte de hilo premontada sobre el protector. Al hacerlo, no doblar la moldura de protección.

⚠ Importante: Al utilizar el cabezal de hilo, no arrancar nunca la desbrozadora sin estar colocada la moldura de protección y montada la cuchilla de corte de hilo.

Al realizar un reajuste de la longitud del hilo (véase cap. 8.4 en el párrafo "Reajustar el hilo de corte"), la cuchilla del hilo cortará de forma automática los extremos de los hilos a una longitud correcta.

Al utilizar hojas de corte metálicas, trabajar siempre sin la moldura de protección colocada.

C) Montaje del cabezal de corte "Jet-Fit"



Introducir los hilos de corte en el cuerpo central del cabezal de corte, según las flechas del cuerpo central, de modo que de la abertura del lado opuesto sobresalgan aprox. 20 mm del hilo de corte.

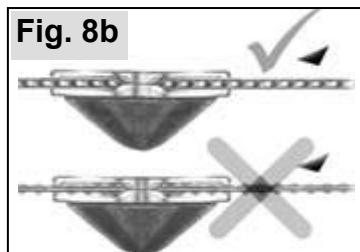

Prestar atención a una alineación correcta de los dientes de corte en sentido de rotación.

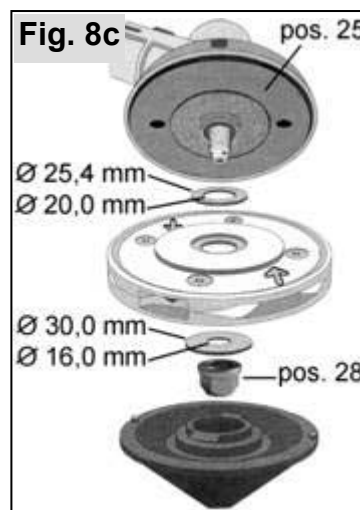

El volumen de suministro del cabezal de corte contiene diferentes arandelas. Para el montaje a este tipo de desbrozadora, se deben utilizar exactamente las arandelas según las medidas indicadas en la ilustración. (Diámetro exterior, diámetro interior).

La hoja inferior debe estar colocada con un diámetro de 16 mm

alrededor del dentado del eje.

Bloquear el árbol con el pasador auxiliar (29) y apretar la tuerca (28). Asegúrese de que el cabezal de corte está bien acoplado y centrado.

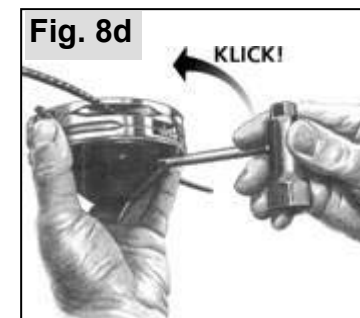

Colocar la tapa del cabezal de corte, girar en sentido de las flechas y apretar con la llave universal, según muestra la figura, hasta que encaste..

Al utilizar el cabezal de corte "Jet-Fit", trabajar siempre con la protección estándar y la moldura de protección colocada.

Los hilos de corte no deben tocar la protección y la cuchilla de corte de hilo durante la rotación. Dado el caso, introducir los hilos de corte más profundamente en el cuerpo central del cabezal de corte. La cuchilla de corte de hilo montada en la moldura de protección no es apropiada para estos hilos de corte → ¡La longitud de los hilos de corte tiene que ser corregida manualmente!

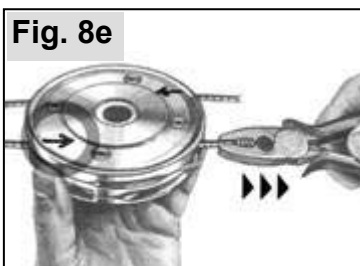

Para cambiar un hilo de corte, extraerlo tirando del extremo sobresaliente en sentido de las flechas del cuerpo central (si fuera necesario, con alicates universales).

5.4 Ajuste de la correa de transporte

Antes de iniciar el trabajo, ajuste correctamente el arnés y el manillar a la altura del usuario.

Equilibre la embrozadora con la herramienta de corte montada de forma que la herramienta de corte quede suspendida a poca distancia del suelo, sin tocar la embrozadora suspendida con las manos.

A) Modelos con empuñadura "Loop" en los modelos 128L, 135L y 145L

Pase la **correa para el hombro** por encima del hombro contrario al lado en el que maneja la desbrozadora. Después de ajustar la longitud de la correa el gancho de la correa debería encontrarse posicionado en la cadera. Enganche el gancho de la correa al soporte de la correa de transporte de la embrozadora.

Si la herramienta de corte queda a más de 30 cm. sobre el suelo, se deberá ajustar la sujeción del cinturón más cerca del motor.

Si la herramienta de corte llega al suelo, la sujeción del cinturón se ajustará más cerca del manillar.

B) Modelos con "Empuñadura Bike"

(128B, 130H, 135B y 145B)

- Correa de sujeción a los dos hombros

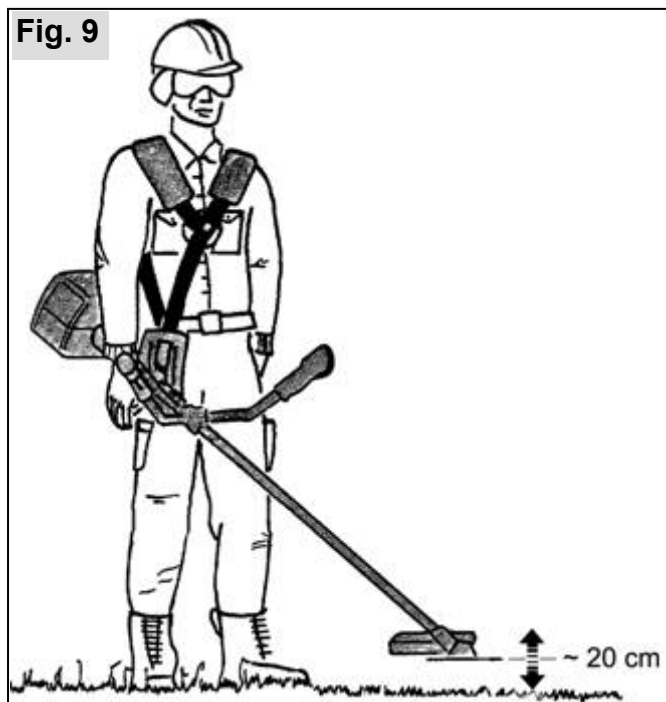

(representación esquemática)

Si la cortadora se sitúa a más de 30 cm. de distancia con respecto al suelo, enganchar el gancho de la cinta de transporte a un agujero de anclaje más cercano al motor.

Si la herramienta de trabajo está posada en el suelo, elegir un agujero de anclaje más alejado del motor.

6. Repostar combustible



Observe los datos que se indican en el manual de instrucciones separado del motor.

6.1 A) Modelos con motores Kawasaki

128L, 128B, 135L, 135B, 145L, 145B

El motor de este aparato es un motor de dos tiempos de alta potencia y debe ponerse en funcionamiento con una mezcla de gasolina y aceite (gasolina y aceite = mezcla de combustible) o con una mezcla de combustible especial para motores de dos tiempos elaborada previamente y disponible en tiendas especializadas. Para la mezcla de combustible puede utilizarse gasolina normal sin plomo.

¡Los combustibles no adecuados o las desviaciones de la proporción de mezcla pueden tener consecuencias graves, ya que pueden provocar el deterioro del motor!

Evite el contacto directo de la piel con la gasolina y la inhalación de gases derivados de la gasolina, ya que pueden suponer un peligro para su salud.

Proporción de la mezcla:

Si utiliza el aceite especial de 2 pasos "SOLO Profi 2T-Motoröl" le recomendamos una relación de mezcla de 1:50 (2%). N° de pedido: en botella dosificadora de 1 litro 0083105

Tabla de mezcla de combustible

Gasolina en litros	Aceite en litros
	SOLO 2T aceite para motores 2% (50 : 1)
1	0,020
5	0,100
10	0,200

No guarde la mezcla durante más de 3 o 4 semanas.

6.2 B) Modelo 130H con motor Honda de cuatro tiempos

Como combustible puede utilizarse gasolina normal sin plomo. Antes de poner en marcha el aparato asegúrese de que hay suficiente aceite de motor en el depósito de aceite y que éste es del tipo adecuado. (Varilla de medición de nivel en la tapa del depósito de aceite, véase manual del usuario del motor). Le recomendamos utilizar el aceite de motor 4T SOLO para su uso todo el año, N° de pedido: 0083115

6.3 Llenar el depósito de combustible

Al repostar, tenga en cuenta las instrucciones de seguridad.

Tan Reposte siempre con el motor apagado. Debe limpiar bien la zona por donde se echa el combustible. Ponga el aparato a motor de manera que el tapón del depósito quede hacia arriba. Desenrosque el tapón y llene con la mezcla de combustible hasta el borde inferior de la boquilla. Para evitar que entren impurezas en el depósito, utilice si es posible un embudo de filtro. Vuelva a enroscar el tapón del depósito hasta que quede bien cerrado.

7. Arrancar el motor / Apagar el motor



Obtendrá indicaciones más exactas adecuadas a su tipo de motor en el manual de instrucciones del motor.

⚠ Cada vez que se tire de la cuerda de arranque observe la posición correcta y la sujeción segura de la máquina según el siguiente capítulo 7.3 "Arranque".

7.1 A) Modelos con motores Kawasaki: Ajustes de arranque en el motor

128L, 128B, 135L, 135B, 145L y 145B

El motor Kawasaki de su desbrozadora nueva trae incorporado el sistema tecnológico de **arranque fácil de Kawasaki (KAR)**.

Fig. 10

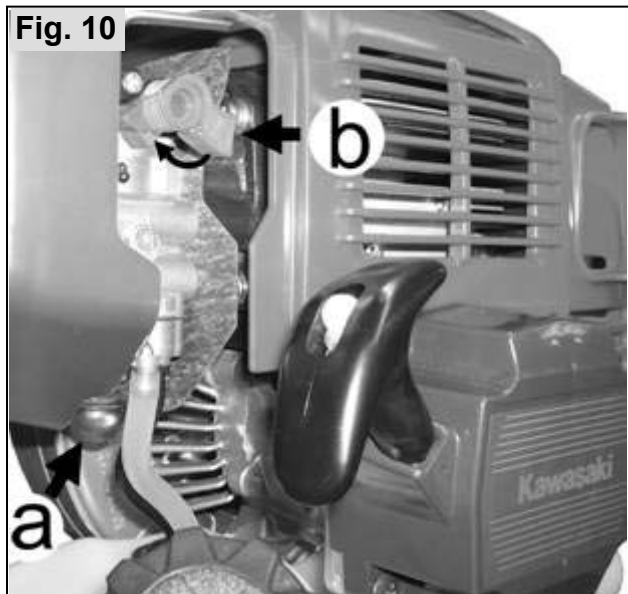

Arranque en frío:

- Ponga el interruptor de Stop en posición de encendido.
- Pulse el cebador (a) para cebar la mezcla.
- Gire la palanca de arranque en frío (b) en el sentido de las agujas del reloj.
- Tire de la cuerda hasta que arranque el motor. Luego apriete el gatillo de acelerar y la palanca de arranque en frío (b) se vuelve a su posición original.

Si el motor está caliente (arranque caliente) la palanca de arranque en frío debe estar en su posición normal.

Importante: Tanto para arranque en frío o caliente **no se debe** modificar el control del acelerador en la maneta de la desbrozadora.

7.2 B) Modelo 130H: Ajustes de arranque

Fig. 11

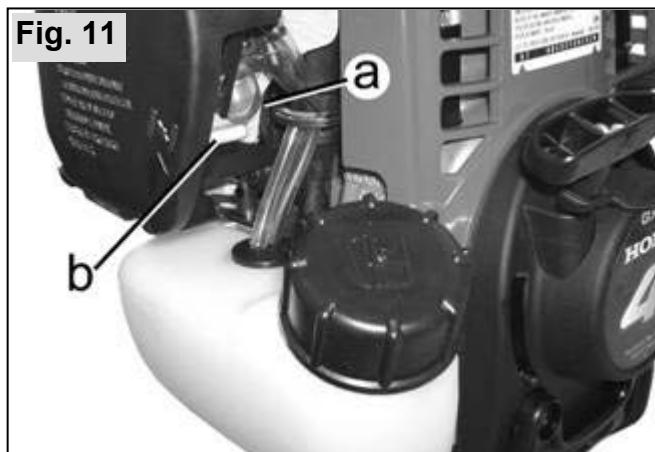

Durante el primer arranque, o si el depósito de combustible quedó completamente vacío, active la inyección piloto (8) varias veces (mín. 5 veces), hasta que haya combustible visible en el balón de plástico.

La tapa del starter se ajustará del modo siguiente:
Si el motor está frío:

Con la **palanca reductora** en posición superior () tire varias veces del manillar de arranque en línea recta hasta que arranque el motor emitiendo un sonido de arranque breve (ignición).

A continuación, volver a acoplar la **palanca reductora** hacia abajo. Arrancar hasta que el motor funcione por sí solo.

Si el motor está caliente:

Con la **palanca reductora** en posición inferior, tirar de la manilla de arranque en línea recta hasta que arranque el motor.

Ajuste de medio gas Empuñadura Bike (130H):

Fig. 12

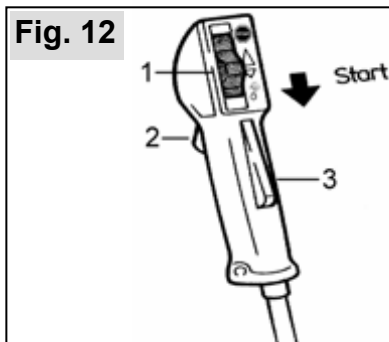

- Sujete el manillar, el botón del bloqueo de seguridad (3) se presiona con la palma de la mano y con ello se libera la palanca de aceleración.
- Apriete a fondo la palanca de aceleración (2).
- Manteniendo la palanca de aceleración apretada, lleve el interruptor de parada (1) a la posición "Start" () y suelte la palanca.

Nota: Bajo buenas condiciones, con el motor a temperatura de servicio, el aparato motorizado puede arrancar en ralentí. (Un existente bloqueo

de medio gas se desactiva pulsando la palanca aceleradora, también estando parado el motor.) Si el motor no arrancara en ralentí, bloquear la palanca de medio gas según se describe en las líneas superiores.

En el caso que el motor marche con funcionamiento a medio gas: tire un poco de la palanca de aceleración para anular el bloqueo de medio gas. Suelte de nuevo la palanca de aceleración para que el motor continúe funcionando a ralentí. Ahora ya puede comenzar con el trabajo.

7.3 Arranque

Respete las normas de seguridad al arrancar la máquina.



Fig. 13

Coloque la desbrozadora en el suelo en posición horizontal y libre de obstáculos.

Adopte una posición segura, sujete la máquina firmemente; preste atención a que la herramienta de corte no toque ningún objeto ni tampoco el suelo.

Al arrancar no se apoye o arrodille sobre el tubo envolvente ya que el eje de transmisión o el tubo podrían sufrir daños.

Ajuste el interruptor de parada en posición de funcionamiento.

- Tire del cable siempre en línea recta.
- No permita que el cable esté rozando por el canto para cabos.
- No tire del cable hasta que haya salido por completo. Hay peligro de que se rompa el cable.
- Conduzca siempre la empuñadura del stárter hasta su posición inicial - no deje que el stárter retroceda por su cuenta.

El cable deteriorado del stárter podrá ser sustituido por un técnico especializado.

Si no pudiera arrancar debido a la sobrecarga de grasa de la cámara de combustión le recomendamos lo siguiente:

- Desenroscar la bujía y secarla bien.
- Poner la palanca de ajuste del acelerador hacia arriba (a pleno gas) y tirar varias veces de la palanca de arranque para ventilar la cámara de combustión.
- Volver a poner la palanca de ajuste del acelerador hacia abajo (en vacío), volver a enroscar la bujía y montar el revestimiento de la bujía.

7.4 Apagar el motor:

Suelte la palanca de aceleración y coloque el interruptor de parada en la posición "Stop".

Al soltar la palanca de aceleración, la herramienta de corte continúa girando un corto espacio de tiempo por la acción del embrague centrífugo.

Antes de soltar la máquina, espere hasta que la herramienta de corte se haya detenido por completo.

8. Uso de la motosegadora



8.1 Ámbitos de aplicación

Las motosegadoras equipadas con el cabezal de hilo (dependiendo del modelo) se utilizarán exclusivamente para cortar hierba – especialmente indicadas para salvar obstáculos – y pequeñas malas hierbas a nivel del suelo. El cabezal de hilo está especialmente indicado para cortar elementos no duros, p.ej. para limpiar zonas en torno a árboles o postes.

Las motosegadoras equipadas con la cuchilla (dependiendo del modelo) se utilizarán exclusivamente para cortar hierba sin obstáculos y malas hierbas más duras a nivel del suelo.

La desbrozadora equipada con una cuchilla de tres dientes (dependiendo del modelo) para matorral debe emplearse exclusivamente para cortar hierba, pequeñas malezas, cañizo y malas hierbas.

No utilice la desbrozadora para otros fines.

8.2 Primera puesta en marcha/arranque

Las primeras veces que ponga en marcha el motor antes de comenzar a trabajar debe arrancar brevemente para calentarlo, con el motor totalmente descargado, en un rango de velocidad medio.

8.3 Funcionamiento correcto de la motosierra

Respete las normas de seguridad cuando trabaje con la motosegadora.

Ataque el material a cortar en punto muerto y acelere al máximo. No deje que el motor esté acelerado demasiado tiempo a menos que la máquina esté cortando.

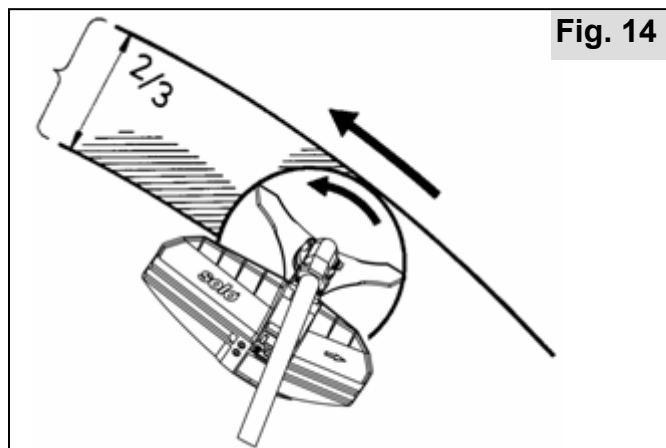

Fig. 14

(Figura: **cuchilla gruesa de 3 dientes**)

Desde la derecha, introduzca 2/3 de la herramienta de corte en el material a cortar y trabaje con la máquina como con una guadaña,

caminando hacia adelante y cortando de derecha a izquierda.

Para obtener los mejores resultados, trabaje con la máquina a toda potencia. No trabaje directamente con la zona de acoplamiento. Se excluyen de la garantía los daños derivados del abuso de la máquina o de su recalentamiento.

Fig. 15

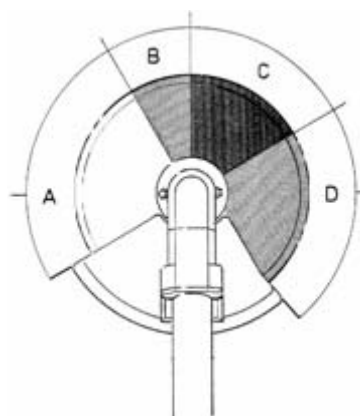

Sobre todo al cortar material de poda o segado (como los rastrojos y malas hierbas de tamaño mediano), el riesgo de rebote durante el corte hacia la izquierda (sección A) es bajo debido a la dirección de giro de la cortadora. Por este motivo, se recomienda cortar los materiales desde la derecha con respecto al material de poda o segado, de forma que el lado izquierdo de la cortadora entre en contacto primero con el material que está previsto podar o segar. No debe "picar sobre el material de poda o segado" con la parte delantera de la cortadora.

Si se observaran irregularidades o se detectaran apelotonamientos de material cortado en la zona de la herramienta de corte o de la protección aislante, apague el motor inmediatamente. Frene la herramienta de corte presionándola contra el suelo hasta que se pare. Desconecte la bujía y limpie la acumulación de hierba, broza, etc. Compruebe todo el aparato en esta situación de seguridad.

8.4 Instrucciones de uso del cabezal de hilo de nailon (dependiendo del modelo)

Trabaje únicamente con una adecuada longitud de hilo. Siempre que el limitador de hilo de hilo esté bien montado sobre el protector, la longitud del hilo se irá corrigiendo hasta ser óptima. Si los hilos resultan demasiado largos, existe un serio peligro de accidente y pueden producirse daños en el motor por sobrecarga.

Importante: Al utilizar el cabezal de hilo, no arranque nunca la desbrozadora sin estar colocada la moldura de protección y montada la cuchilla de corte de hilo.

Reajuste del hilo de corte

Si se utiliza un cabezal de corte semiautomático::

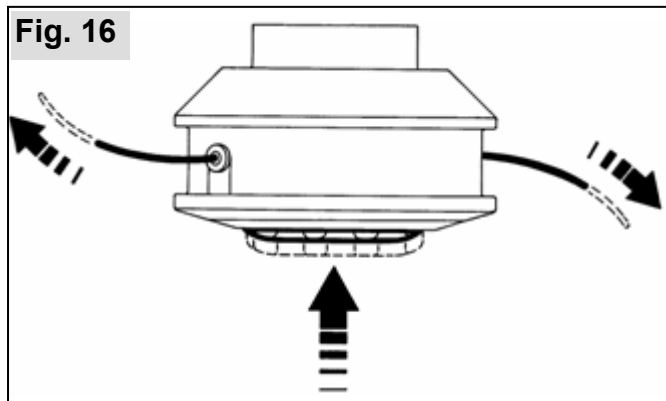

(representación esquemática)

Con la desbrozadora funcionando sin carga pero con el cabezal de corte girando, golpee ligeramente varias veces el cabezal de corte sobre la superficie cubierta de plantas. El hilo de corte se irá liberando gradualmente. El alargamiento del hilo por cada desbloqueo es de unos 30 mm. Los excesos de longitud son corregidos por la cuchilla cortahilos.

Si el hilo de corte se ha agotado puede sustituirlo por el hilo ofrecido como accesorio
 (núm. de pedido 6900942 Ø 2,4 mm
 núm. de pedido 6900974 Ø 3,0 mm)

9. Indicaciones para el servicio y mantenimiento

9.1 Indicaciones generales para el servicio

El mantenimiento y la reparación de los aparatos modernos, y de sus módulos que son relevantes para su seguridad, requieren una formación técnica calificada y un taller dotado de herramientas especiales e instrumentos convenientes para las comprobaciones. Es por ello que el fabricante recomienda encomendar a un taller especializado todos los trabajos que no vienen descritos en el presente manual. El técnico cuenta con la formación, la experiencia y el equipo necesarios para ofrecerle a usted siempre la solución más económica. Y le prestará ayuda a través de sus sugerencias y consejos.

Después de un período de marcha inicial de unas 5 horas se tendrán que inspeccionar todos los tornillos y tuercas a los que se tenga acceso (excepto los tornillos de ajuste del carburador), para ver si están bien apretados y apretarlos si fuese necesario.

La herramienta de corte debe revisarse en intervalos cortos y cuando se observen irregularidades o atascos en la zona de la herramienta de corte o del protector. Para esta operación, es necesario que el motor esté parado y la herramienta de corte totalmente detenida.

Desconecte el enchufe de bujía y limpie el alojamiento de la herramienta de hierba, broza, etc. Sustituya inmediatamente las herramientas romas o dañadas, incluso ante la más mínima grieta (realice una prueba de sonido).

Guarde preferentemente el aparato en un lugar seco y seguro, con el depósito de combustible lleno. No debe haber cerca ningún fuego desprotegido. En caso de inutilización durante un largo período de tiempo, ver cap. "9.5 Poner fuera de servicio y guardar".

9.2 Componentes de montaje y de funcionamiento del motor

Durante los trabajos de ajuste y mantenimiento en componentes de montaje y funcionamiento siga escrupulosamente las instrucciones que figuran en el manual de uso del motor separado. Realice sólo los trabajos descritos y los trabajos con los que usted esté familiarizado. El resto de los trabajos deberán ser realizados por un taller de servicio técnico especializado. Si desea realizar cualquier consulta nuestro taller de servicio técnico le responderá amablemente.

Deberán realizarse al menos los siguientes trabajos periódicos conforme a las instrucciones del manual de instrucciones del motor:

- Revisar el ajuste de marcha en vacío y si fuera necesario reajustar el tornillo de tope de marcha en vacío.
La herramienta de corte nunca debe ponerse en marcha en modo de marcha en vacío.
- Limpieza del filtro de aire y revisión del material del filtro.
- Revisión del aislamiento acústico **antes de** comenzar el trabajo y **antes de** arrancar el motor para asegurarse de que se encuentra en buen estado.
Nunca toque el aislamiento acústico si está caliente.
- Revise la distancia correcta entre los electrodos de las bujías de encendido y que los electrodos no estén fuertemente quemados.
- Revisión de la ventilación del depósito de combustible y del filtro de combustible.

9.3 Instrucciones de afilado de cuchillas metálicas (dependiendo del modelo)



Fig. 17

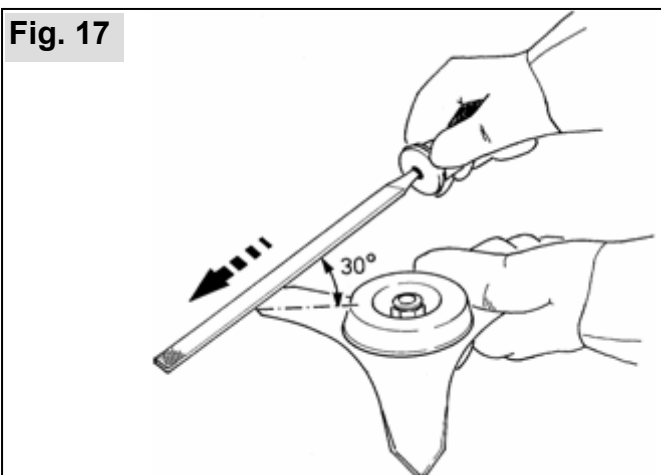

(Figura: **cuchilla gruesa de 3 dientes**)

Con un pequeño embotamiento, las cuchillas de las puntas de corte se afilan a un ángulo de 30° con una lima plana.

En el caso de la cuchilla podadora de matorrales de 3 dientes, limar la cuchilla por ambos lados, mientras que en el caso de la hoja cortahierba de 4 dientes sólo se debe limar por un lado.

Deben afilarse los bordes de forma igualada, si el desgaste o rotura es considerable o si hay partes de los bordes rotos es necesario comprobar el balanceo, y si es necesario hacer correcciones afilando de nuevo. El ángulo de afilado es 30°.

Para la cuchilla podadora de matorrales de 3 dientes hay una plantilla de afilado disponible en el mercado (nº de pedido: 0080548) como medio auxiliar.

9.4 Lubricación del engranaje

Para engrasar el engranaje de rueda cónica utilice el aceite SOLO "especial para engranajes" (nº de pedido 008318025). Compruebe el nivel de aceite semanalmente y rellénelo llegado el caso (tras unas 20 – 50 horas de trabajo).

Fig. 18

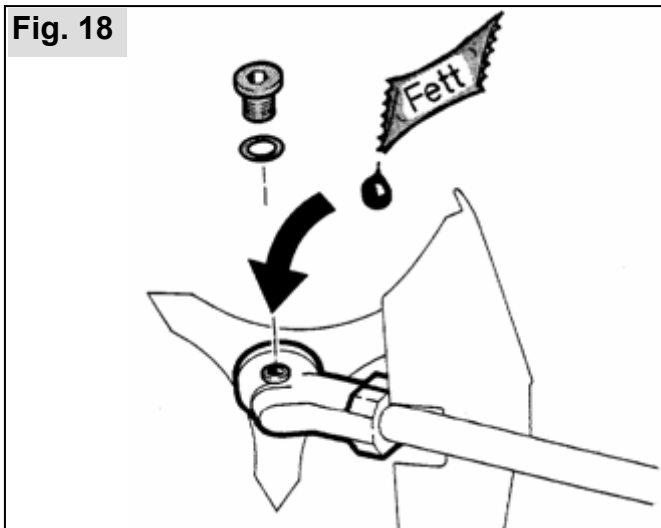

Desenrosque el tornillo lateral. Si en la parte interior del orificio roscado no se aprecia grasa, deberá corregirse el llenado (cantidad de reposición: 5-10 g aprox.).

Coloque de nuevo el tornillo y apriételo.

Atención: no abuse del aceite porque puede provocar el recalentamiento del motor. En ningún caso se debe llenar la carcasa del engranaje con aceite.

Consejo: en caso de necesidad, añada como máximo 5g y compruebe a menudo el nivel de aceite (p. ej antes de empezar a trabajar). En caso de duda, acuda a un comercio especializado.

9.5 Poner fuera de servicio y guardar



Después del trabajo limpie el aparato a motor.

- Para limpiar la unidad a motor completa no debe utilizarse ningún limpiador con disolvente ni agresivo. Nunca rocíe el motor con líquido. Se recomienda limpiar todo el motor utilizando un trapo sucio o ligeramente humedecido.
- Limpie la superficie de corte utilizando una escobilla manual para eliminar los residuos de corte.
- Los restos vegetales acumulados en la zona de corte pueden limpiarse utilizando el "Limpiador universal SOLO" (número de pedido: 00 83 116). Después de un breve intervalo de actuación, los residuos están suaves y sueltos y podrán limpiarse con un trapo.
- Para evitar la corrosión le recomendamos aplicar "Aceite de mantenimiento y cuidado SOLO" en sus herramientas de corte (nº de pedido: 00 83 163)

Guarde el aparato en un lugar seco y seguro, dentro de un edificio (garaje, sótano, etc.) No debe encontrarse cerca de llamas abiertas o similares. El uso indebido, especialmente por niños, está terminantemente prohibido.

En caso de paradas de duración superior a cuatro semanas debe vaciar el depósito de combustible antes de almacenarlo en un lugar bien ventilado. Arranque el motor con el depósito de combustible vacío y vacíe el carburador hasta que el motor se apague.

9.6 Plan de mantenimiento



Las indicaciones que figuran a continuación se refieren a las condiciones de funcionamiento normales.

En condiciones especiales, como períodos de trabajo largos y diarios, los intervalos para realizar el mantenimiento indicados aquí se deben reducir como corresponda.

Realice los trabajos de mantenimiento regularmente. Lleve el aparato a un taller especializado si no puede llevar a cabo todos los trabajos personalmente. El propietario del aparato deberá responder por:

- Los desperfectos causados por trabajos de mantenimiento y reparación no realizados por un experto, o a su debido tiempo
- Los daños indirectos, incluida la corrosión, derivados de no haber guardado el aparato adecuadamente

una vez por cada 5 horas de trabajo

antes de empezar a trabajar







cada semana

cada 50 h de funcionamiento

cada 100 h de funcionamiento

cuando sea necesario

antes de la época de siega (o anualmente)

Carburante	comprobar en vacío		X					
	Ajustar en vacío						X	
 Filtro de aire	Limpiar		X					
	Cambiar						X	
 Bujía	Verifique la distancia entre electrodos y sustituya la bujía de ignición si fuera preciso				X			X
	Cambiar					X	X	
 Lubricación del engranaje	Comprobar			X				X
	Reponer				X		X	X
 Herramienta de corte metálica	Comprobar		X					
	Afilar						X	
	Cambiar						X	
 Todos los tornillos a la vista (excepto los tornillos de ajuste)	Apretar	X					X	X
Elementos (interruptor de parada, palanca de aceleración, stárter)	Comprobar el funcionamiento		X					
 Silenciador	Comprobar visualmente el estado		X					
 Máquina en general	Comprobar visualmente el estado		X					
	Limpiar			X			X	X

Además, debe encargar al servicio técnico autorizado las siguientes tareas de obligatorio cumplimiento una vez al año:

- Revisión completa de la máquina completa,
- Limpieza profesional del motor (depósito de combustible, nervadura del cilindro, etc.)
- Verificación y sustitución, si procede, de los componentes de desgaste, en particular la sustitución anual del filtro de combustible,
- Ajuste óptimo del carburador

10. Datos técnicos

Desbrozadora		130H	128L	128B	135L	135B	145L	145B
Tipo de motor		Motor de 4-tiempos de un cilindro de Honda	Motor de dos tiempos de un cilindro de Kawasaki					
Cilindrada	cm ³	35,8	26,3		34,4		45,4	
Orificio / Carrera	mm	39 x 30	34 x 29		37 x 32		42,5 x 32	
Potencia del motor	kW a r.p.m	1,2 / 7 000	0,9 / 7 500		1,2 / 7 000		1,6 / 7 500	
Nº máx. de revoluciones permitido sin herramienta de corte acoplada	r.p.m	9 500 ± 300	10 200 ± 300		10 700 ± 300		10 500 ± 300	
Nº revoluciones medio en vacío	r.p.m	3.100 ± 200	2 900 ± 200		2 900 ± 200		3 000 ± 200	
Capacidad del depósito de combustible	l	0,65	0,5		0,7		0,9	
Consumo a máxima potencia (ISO 7293)	kg/h	0,43	0,46		0,58		0,76	
Consumo específico a máxima potencia (ISO 7293)	g/kWh	360	506		480		470	
Velocidad de enganche del embragu	r.p.m.	4 200	3 900		3 900		3 900	
Reducción de marcha →		1,23:1						
Nº máx. revoluciones corte acoplada	r.p.m	7 700 ± 250	8 300 ± 250		8 700 ± 250		8 540 ± 250	
Barra - acople	Ø mm	28	24		28		28	
Eje	Ø mm	8	7		8		8	
Dientes de estrella		9 dientes	7 dientes		9 dientes		9 dientes	
Dimensiones	Altura mm	53	28	50	29	51	30	52
	Anchura mm	67	38	67	38	67	38	67
	Longitud mm	193	185	185	186	186	187	187
Peso Sin herramientas de protección o de corte	kg	7,3	5,7	6,2	6,6	7,1	7,3	7,8

Para la determinación de los siguientes valores listados referentes a la aceleración de oscilación y al sonido se tuvieron en cuenta a partes iguales, el ralentí, la carga plena y la revolución máxima nominal, según las prescripciones legales.

Valor efectivo de la aceleración $a_{hv,eq}$ (DIN ISO 22867)								
Manillar derecho / Manillar izquierdo								
Cabezal de hilo	m/s ²	5,0 / 5,4	2,2 / 5,8	4,9 / 5,7	3,3 / 6,0	3,6 / 4,8	2,9 / 3,6	3,2 / 4,2
Cuchilla para matorral 3 dientes	m/s ²	3,5 / 4,3	4,7 / 5,2	4,0 / 4,8	4,4 / 5,0	3,5 / 4,2	2,9 / 3,8	3,5 / 4,1
Cuchilla para hierba 4 dientes	m/s ²	2,7 / 3,4	4,8 / 6,1	3,8 / 5,8	5,8 / 6,8	3,3 / 4,0	3,4 / 3,7	3,1 / 3,9
Cabezal de "Jet-Fit"	m/s ²	2,8 / 3,1	2,8 / 4,8	2,9 / 4,6	4,5 / 6,0	3,6 / 4,5	3,2 / 5,7	3,5 / 4,3
Nivel de decibelios L_{Peq} (EN ISO 22868)								
Cabezal de hilo	dB(A)	95	93	93	95	95	96	96
Cuchilla para matorral 3 dientes	dB(A)	94	90	90	93	93	95	95
Cuchilla para hierba 4 dientes	dB(A)	94	90	90	93	93	95	95
Cabezal de "Jet-Fit"	dB(A)	93	94	94	95	95	96	96
Nivel de potencia sonora L_{Weq} (EN ISO 22868)								
Cabezal de hilo	dB(A)	103	102	102	105	105	106	106
Cuchilla para matorral 3 dientes	dB(A)	102	101	101	105	105	106	106
Cuchilla para hierba 4 dientes	dB(A)	102	101	101	105	105	106	106
Cabezal de "Jet-Fit"	dB(A)	103	102	102	105	105	106	106

11. Garantía

El fabricante garantiza la más alta calidad y asume los gastos derivados de mejoras al cambiar las piezas defectuosas en el caso de defectos del material o de fabricación que surjan después del día de adquisición del aparato, durante el período de garantía. Tenga en cuenta que en algunos países rigen condiciones de garantía específicas. En caso de duda, consulte a su distribuidor. Como distribuidor del producto, será el responsable de la garantía correspondiente.

La garantía del fabricante no será válida para daños en los siguientes casos:

- No se haga caso de las indicaciones dadas en el manual de instrucciones.
- No se realicen los trabajos de mantenimiento y limpieza necesarios.
- Se originen daños debidos a un ajuste inadecuado del carburador.
- Se ocasione un desgaste derivado del uso normal del aparato.
- Se produzca un exceso de uso manifiesto del aparato por haberlo utilizado de forma continuada sobrepasando el límite superior de potencia.
- Se utilicen herramientas de trabajo no autorizadas.
- Se haga uso de la fuerza, manipulación inadecuada, uso para fines inadecuados o accidente.
- Se ocasionen daños provocados por el recalentamiento debido a la suciedad acumulada en la carcasa del ventilador.
- Intervengan personas no expertas o se realicen intentos de reparación inadecuados.
- Se utilicen piezas de recambio no adecuadas o no originales, siempre que éstas hayan provocado los desperfectos.
- Se usen combustibles no adecuados o mezclados entre sí.
- Se ocasionen daños debidos a condiciones de uso derivados del alquiler.

Los trabajos de limpieza, mantenimiento y ajuste no están incluidos en la garantía.

Todos los trabajos incluidos en la garantía deben realizarse en un punto de venta especializado autorizado por el fabricante.

12. Piezas de desgaste

Hay varios componentes del aparato que están sometidos a un desgaste o al deterioro normal y deben sustituirse siempre en el momento oportuno. Las siguientes piezas no están incluidas en la garantía del fabricante:

- Filtro de aire
- Filtro de combustible
- Todas las piezas en contacto con el combustible son de goma
- Enganche
- Bujía
- Dispositivo de arranque
- Herramientas de corte

solo[®]

Made in Germany and Japan



SOLO
Postfach 60 01 52
D 71050 Sindelfingen

Tel. 07031-301-0
Fax 07031-301-130
info@solo-germany.com

SOLO
P.O.Box 60 01 52
D 71050 Sindelfingen
Germany
Phone+49-7031-301-0
Fax +49-7031-301-149
export@solo-germany.com